

LCN-IS2

Trennverstärker für die Hutschiene

Der Trennverstärker LCN-IS2 ist ein LCN-Koppelmodul des LCN-Bussystems. Er verfügt über Anschlüsse für den LCN-Bus und den LCN-Zwei-Draht-Bus. Da er keinen eigenen Prozessor besitzt, ist eine Parametrierung durch die LCN-Systemsoftware LCN-PRO nicht erforderlich.

Anwendungsgebiete

Der Trennverstärker LCN-IS2 dient zur Signalverstärkung des LCN-Busses. Jeder LCN-IS2 erlaubt den Anschluss von max. 1 Kilometer NYM-Leitung. Außerdem gestattet er die galvanische Trennung unterschiedlicher Installationsbereiche bzw. FI/RCD-Fehlerstromschutzschalter-Bereiche innerhalb eines LCN-Segmentes. Darüber hinaus wird er zur Signalumsetzung und Aufbereitung für die LCN-Lichtleiterkoppler LCN-LLK bzw. LCN-LLG benötigt.



Hardwareausstattung

- Anschlüsse für den LCN-Bus
- Anschlüsse für den LCN-Zwei-Draht-Bus
- LED-Statusanzeige am LCN-IS2 Trennverstärker zur Diagnose vor Ort

Hinweis:

Pro Segment darf es nur einen Zwei-Draht-Bus geben. Die maximale Länge des Zwei-Draht-Busses beträgt, vom ersten bis zum letzten LCN-IS, 50 Meter. Es dürfen maximal 15 Teilnehmer LCN-IS an einem Zwei-Draht-Bus angeschlossen werden.

Verwendung der Trennverstärker

Um Spannungsverschleppungen zu vermeiden, wird bei größeren Anlagen davon abgeraten, getrennte Verteilungen mit unterschiedlichen Einspeisungen direkt mit der Datenader zu verbinden.

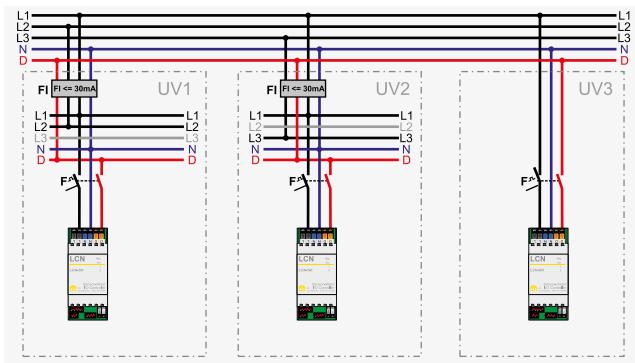

Für die saubere Trennung von Verteilungen können bis zu einer Reichweite von ca. 50 Metern für alle Teilstrecken zusammen die Trennverstärker LCN-IS eingesetzt werden.

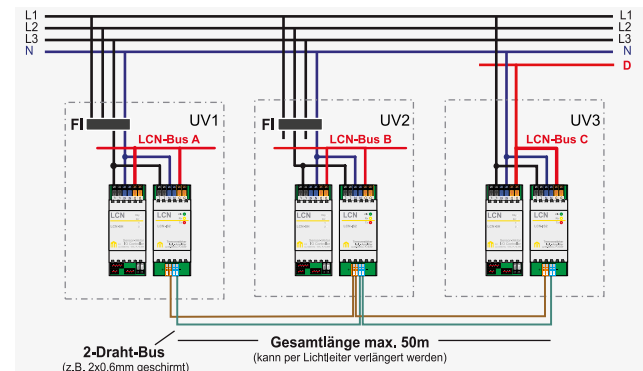

Artikel Nummer: 30324

GTIN Nummer: 4260742833243

LCN-IS2

Trennverstärker für die Hutschiene

- Trennverstärker zur Signalverstärkung
- Anschluss für den LCN-Bus
- Anschluss für den LCN-Zwei-Draht-Bus
- LED-Statusanzeige zur Diagnose
- Zur zentralen Montage

Abmessungen:

LCN-IS2 (B x L x H):	37 x 92 x 66,5 mm 61,5 mm über Hutschiene
Platzbedarf:	2 TE
Montage:	REG auf 35 mm-Hutschiene (DIN 50022)

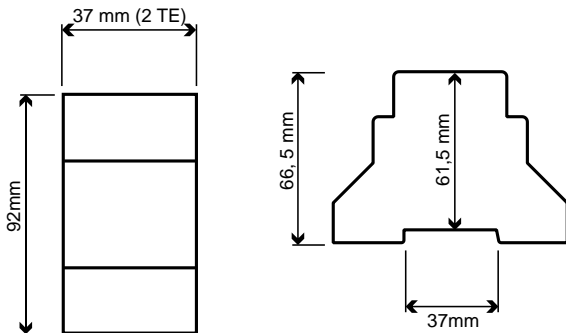

Technische Daten

Anschluss

Versorgungsspannung:	85 - 265 V~, 50/60 Hz
Leistungsaufnahme:	2 W
Klemmen Versorgung:	Schraublos, massiv max. 2,5 mm ² , Litze mit Aderendhülse max. 1,5 mm ² durchschleifbarer Strom max. 16 A

Zwei-Draht-Bus

Klemmen/Leitertyp:	Schraublos, massiv max. 0,8 mm ² geschirmt
Leitungslänge:	Max. 50 m Gesamtlänge
Teilnehmer:	Max. 15 (Summe aus LCN-IS + LCN-LLK + LCN-LLG)

Einbau

Betriebstemperatur:	-10 bis 40 °C
Luftfeuchtigkeit:	Max. 80% rel., nicht betauend
Umgebungsbedingungen:	Verwendung in ortsfester Installation nach VDE 632, VDE 637
Schutzart:	IP20

Anschlussbeispiel

